

## Disco Diamantado Extra Fino

### Discos para cortes extra finos e de alta precisão

#### Aplicações

Indicado para corte de marmoglass, nanoglass, tecnoglass, porcelanatos, celestone e similares, e qualquer outro tipo de pedras onde é requerida uma altíssima qualidade de corte.

#### Características

- Proporciona um corte de alta precisão, porém com alta produtividade, por ser um disco turbo;
- Diamantes prensados a quente;
- Proporciona um excelente rendimento;
- Pode ser usado a seco ou refrigerado;
- O uso refrigerado à água aumenta a vida útil do disco.

#### Importante

- Verifique o sentido do giro do disco e o acoplamento das flanges de fixação do eixo;
- Sempre utilize EPI's durante a operação;
- A vida útil do disco depende da dureza do material a ser cortado. Quanto mais duro o material, maior o desgaste do disco.

#### Dados Técnicos

Código	Modelo	ØD (mm)	H (mm)	E (mm)	Embalagem	A (mm)	Ød (mm)
0920 110 40	TurboPremium	110	7,5	1,4	10	1,0	20

ØD = Diâmetro do disco

H = Altura do segmento

A = Espessura da alma do disco

Ød = Diâmetro do furo

E = Espessura do segmento

L = Comprimento do segmento

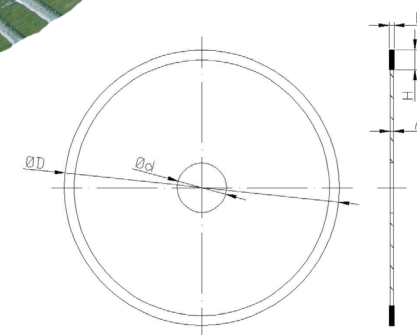

Imagens meramente ilustrativas.

Todos os dados e especificações aqui referidos, assim como as recomendações apresentadas, estão sustentados por numerosos estudos laboratoriais e validados pela nossa longa experiência. Contudo e tendo em conta a grande variedade de materiais existentes no mercado, assim como as técnicas de aplicação do produto que não podem ser controladas por nós, recomendamos sempre a realização de testes prévios com os materiais a utilizar e com a sua própria técnica. Por estas razões, qualquer aplicação do produto é efetivada sob a exclusiva responsabilidade do utilizador, não podendo a Minner Comercial ser responsabilizada por quaisquer perdas ou prejuízos, direta ou indiretamente resultantes da aplicação.