

## Prato Diamantado para Acabamento

### Pratos para preparação das pedras para o polimento

#### Aplicações

Indicado para substituir os discos de lixa e rebolos cônicos no processo de preparação para polimento. No processo a úmido das marmorarias são usados após o copo de desbaste e antes dos discos de polimento de alto brilho.

Também indicado para acabamento em pisos, concreto, epóxi, pré-moldados, entre outros.

#### Características

- Altíssimo rendimento;
- Excelente acabamento com baixo custo de produção;
- Pode ser utilizado em qualquer equipamento elétrico ou pneumático;
- Sua utilização a úmido propicia a eliminação da poeira abrasiva responsável pela doença da silicose.

#### Importante

**• ESSE PRODUTO DEVE SER USADO SEMPRE REFRIGERADO A ÁGUA;**

- Sempre utilize EPI's durante a operação;
- A vida útil do prato depende da rotação da máquina e da dureza da pedra a ser lixada. Quanto mais dura a pedra, maior o desgaste do disco.

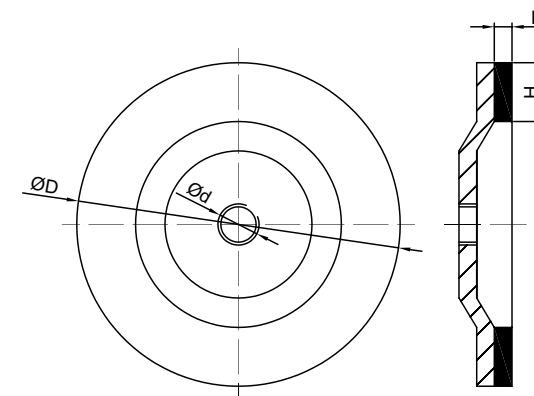

#### Dados Técnicos

Código	Grão	ØD (mm)	H (mm)	h (mm)	Ød (mm)	Embalagem
0920 95 120	120	95	20	6,2	M14	1
0920 95 180	180					
0920 95 220	220					
0920 95 320	320					

Imagens meramente ilustrativas.

Todos os dados e especificações aqui referidos, assim como as recomendações apresentadas, estão sustentados por numerosos estudos laboratoriais e validados pela nossa longa experiência. Contudo e tendo em conta a grande variedade de materiais existentes no mercado, assim como as técnicas de aplicação do produto que não podem ser controladas por nós, recomendamos sempre a realização de testes prévios com os materiais a utilizar e com a sua própria técnica. Por estas razões, qualquer aplicação do produto é efetivada sob a exclusiva responsabilidade do utilizador, não podendo a Minner Comercial ser responsabilizada por quaisquer perdas ou prejuízos, direta ou indiretamente resultantes da aplicação.